

上海广志自动化设备有限公司  
ShangHai Glzon Automation Equipment Co., LTD

# 自动灌装机



我们更专业、品质更优良

**GLZON**

## 公司简介

上海广志自动化设备有限公司是一家国内高新技术企业,坐落于上海松江区.这里是上海大工业和大型装备制造基地.“高优良性、高一致性、高稳定性、高兼容性”是上海广志仪器设备有限公司的制造指导方针,公司通过了ISO9001国际质量体系认证,ISO14001环境管理体系认证,机械设备正逐步通过“CE认证”.上海广志专业生产包装机械,欢迎广大客户前来洽谈.

公司生产和销售的产品有:称重灌装机,称重包装机,料罐电子秤,称重传感器模块,称重显示终端等设备,我们愿以100%的努力为中国的广大客户提供优质服务!

我们生产过程中严格并超标准地贯彻执行中国标准:QB/T 2501-2000重力式自动装料衡器;并依照国际法制计量组织OIML R60 & R76-1号建议组织测试、检定;严格实施ISO 9001:2000国际质量管理体系;从而确保我们的产品具备“高优良性、高一致性、高稳定性、高兼容性”的显著特点.

上海广志自动化以“领导时代、驾御未来,厚德载物、诚信守义,追求卓越、创造完美,忠诚友善、勤奋进取”为企业文化的核心,不断地研究开发新工艺新设备,不断地提高自身核心竞争力,产品已经远销俄罗斯、中东、东南亚及欧洲等国际市场,在国内外客户中已经树立起坚定的品牌形象!

液体灌装机是一种全自动智能化多段速称重型液体灌装机,有液面上灌装和液面下灌装两种形式,液面下灌装适用于有泡沫液体灌装.设计独特的喷阀易于操作,不同液体灌装快速更换阀头,高速精准灌装.

液体定量灌装机广泛应用于涂料灌装、油漆灌装、油墨灌装、胶水灌装、固化剂灌装、树脂灌装、染料灌装、清洗剂灌装、机油灌装、甘油灌装、润滑油灌装、食用油灌装、香精灌装、溶剂灌装、助剂灌装、食品添加剂灌装、农药灌装等

我公司的产品线有:

吨桶/IBC桶灌装生产线:自动型和半自动型

200升桶灌装生产线:自动型和半自动型

60升/100升桶灌装生产线:自动型和半自动型

25升/30升桶灌装生产线:自动型和半自动型

1-5升桶灌装生产线:自动型和半自动型

灌装机适用以下物料:

防爆易燃类:丙酮、四氢呋喃、丁二醇、苯胺、硝基苯、甲烷氯化物、氯化蜡、氯化物、HDI等;

易腐蚀类:乙醇胺、环氧丙烷、TDI、双氧水、甲酸、乳酸等;

强冷凝、易结晶类:聚醚、MDI、PM、苯酚、对甲酚、液化石蜡等;

其他物料: AES、丁基酮、聚酯树脂、医药级甘油、食品级白油、润滑油等.

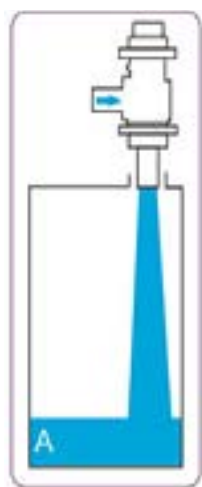

桶内液面上

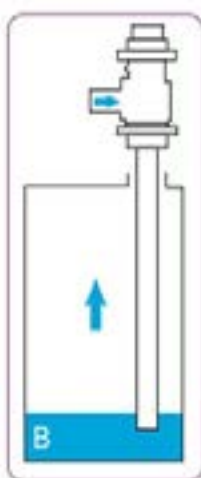

桶内液面下

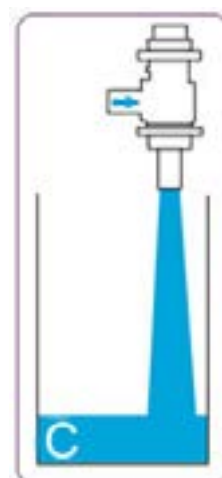

桶外液面上





## 200升大桶全自动对口、旋盖灌装线

GZM-200AUTO-4PT



四头自动灌装线

GZM-200AUTO-1PT



单头自动灌装线



GZM-200AUTO-2PT-R

GZM-200AUTO自动液体灌装机，采用桶内液面下灌装方式，可适用于200L单桶灌装；设计独特的可调节气动球阀和喷阀，既提高了灌装速度，同时又保证了灌装精度；并且可最大限度地减少灌注完毕时残液的滴漏；集气罩可避免灌装过程中挥发气体的泄出，有效保护操作工。

操作时，空桶放置空桶输送线上，到位自动停止，自动对口装置自动将空桶口对准喷阀嘴正下方；喷阀自动下降进入桶口内，空桶自动去皮，然后精确地双速灌装；灌装结束，喷阀自动提升至桶外，进入满桶输送线，到旋盖位置，输送机停止，手工放盖，拉下旋盖机进行旋盖，完成灌装。

### 主要特点

灌装方式：桶内液面下、液面上灌装（可选）；

管道结构：过流元件为316、304不锈钢，特氟隆垫圈和密封圈；

流量控制：双速控制，通过组合控制来控制产品流量，一旦断电，所有阀门关闭；

防滴漏接液盒：不锈钢制造；

也可用于因有毒气体或气泡等设备难度增加的情况。

使用环境：防爆区域（可选）。

### 灌装机参数：

灌装容量：300kg/桶；

灌装精度：0.2%；

额定速度：30~120桶（200L）/hr（与来料粘度、速度有关）；

称量装置：最大称量300kg，分度值d：50g；

温度范围：-10℃~+45℃。

相对湿度：< 95%（无冷凝）。

电 源：电源220V，50HZ，1.0kw。

工作气源：气压0.5MPa±0.1MPa，耗气量：10m<sup>3</sup>/h。

物料接口：DN50 PN1.6MPa（HG20592-97），可按用户提供接口标准。

物料进口压力：（0.2~0.6）MPa（与料性有关）。

气源接口：用户提供G1/2内螺纹，用于快速接头连接。

### 适用范围

- 水性涂料，油性涂料，润滑剂，苯酚，丙酮，食用油，稀释剂或各种爆炸性化学药品

## 灌装机案例



双桶移栽式码垛机器人是将成品桶按预定规则排列码放在塑料(或木质)托盘上,重桶垛盘输出,叉车将其运至仓库储存。抓桶方式:自锁式抓取,适用桶型:200L桶,适用托盘规格:塑料托盘 1300\*1300\* 150(mm),木质托盘 1100X1100X120(mm),插孔间距:550mm,插孔宽度:250mm,托盘库储量:12只空托盘码垛能力:60盘/h

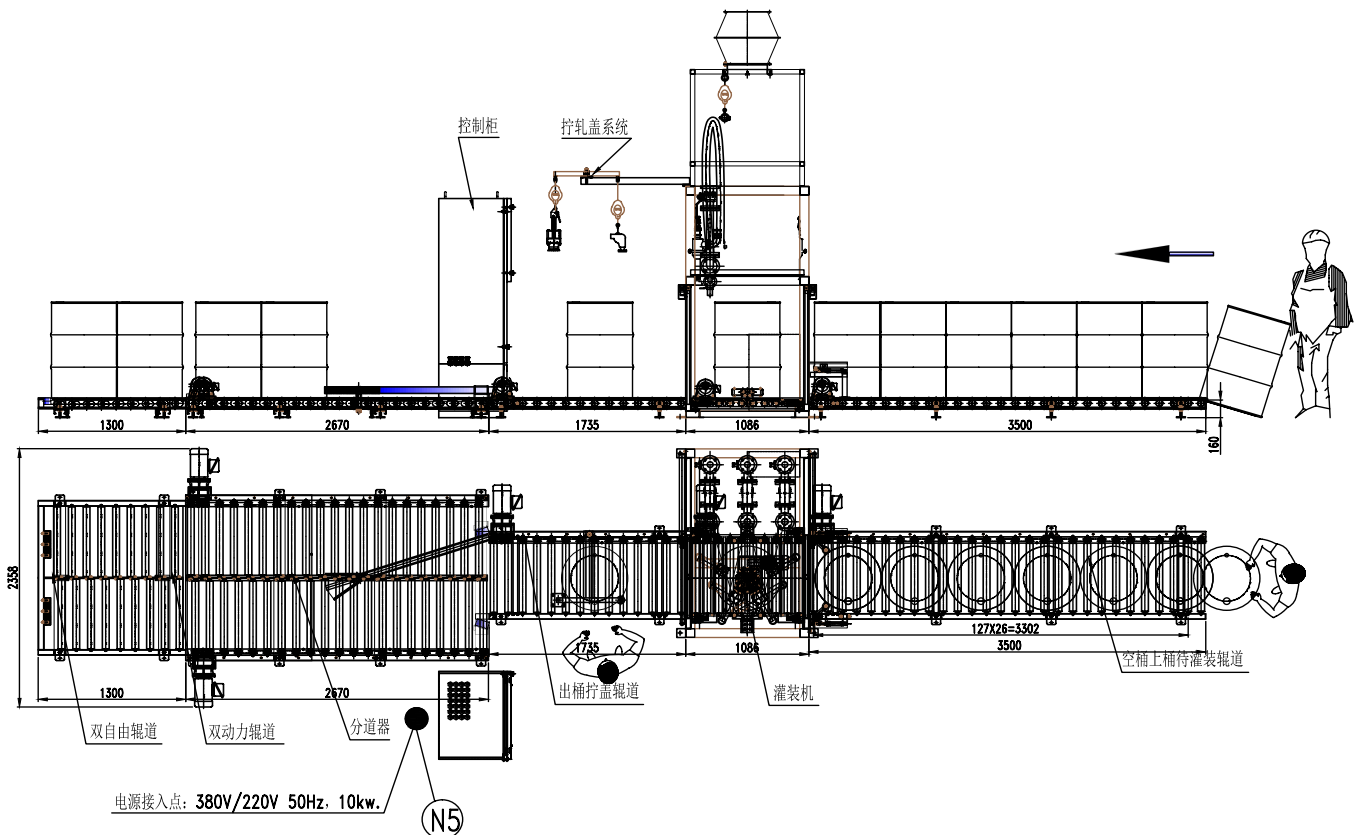

## 200升大桶自动对口灌装生产线

GZM-200AUTO-2PT-EX



200升双头自动灌装机 豪华型  
灌装速度: 60-70桶/小时  
全不锈钢304材质, 满足洁净车间要求

全自动分道装置, 方便叉车搬运  
自动对口灌装避免人为接触  
可以选择防爆型

GZM-200AUTO-2-EX



200升双头自动灌装机 经济型  
灌装速度: 60-70桶/小时  
接触物料部分304/316材质, 耐腐蚀

全自动分道装置, 方便叉车搬运  
自动对口灌装避免人为接触  
可以选择防爆型





## 200升液面下自动称重灌装机



GZM-200EX防爆型200升液面下双头灌装机

适合有泡沫的液体灌装

防爆等级EXIABT4/CT6

灌装速度: 50-80桶/小时

灌装精度: 0.1%

输送滚道长度可选, 标配3米

可以选择冲氮保护, 保温,

GZM-200-A



防爆型200升液面下灌装机, 可选桶内液面上

适合有泡沫的液体灌装

防爆等级EXIABT4/CT6

灌装速度: 30-50桶/小时

灌装精度: 0.1%

输送滚道长度可选, 标配3米

优点高度较低, 方便运输。



### 主要特点

灌装方式: 桶内液面下灌装;

灌装型式: 毛重式称重方式;

总体结构: 优质碳钢结构, 静电喷涂

管道结构: 过流元件为316不锈钢, 特氟隆垫圈和密封圈;



GZM-200-B

## 200升自动称重灌装机

GZM-200-C



GZM-200-D



该液体灌装机是一种半自动的液体灌装机,采用液面上灌装,适用于无泡沫或轻微泡沫物料。设计独特的喷阀易于操作,灌装快速、精确。

- ◎ 重量调节范围: 100~300kg
- ◎ 物料接口: DN40物料进口压力<0.6MPa
- ◎ 灌装速度: 1~2桶(200L)/分钟(通径1.5", 物料流速保证280L/min)
- ◎ 灌装准确度: 0.2级
- ◎ 喷阀结构: 接触物料部分的材料为316、316L不锈钢, 其余部分的材料为304不锈钢、碳钢等
- ◎ 气源: 压力 $0.5 \pm 0.1$ MPa, 耗量 $10\text{m}^3/\text{h}$ , 快速接头8mm气管
- ◎ 电源: 220(-15%~+10%)VAC, 50Hz
- ◎ 滚道长度标配3m, 可以按客户要求延长





## 视觉寻址集约型机器人灌装线

GZM-200-4AUTO-PT



视觉寻址集约机器人灌装线应用于空间小、产能较小、自动化程度高的专有自动化灌装设备，适用于60L-200L的灌装容器。

整线通过视觉图像寻址定位技术实现智能开盖、灌装、称重计量、关盖集积在同一工位全部自动化完成，结构紧凑，占地面积小等优点。

该设备广泛应用于石化、精细化工、日化、油脂、军工、医药等行业，特别针对易燃易爆、剧腐强毒、易产生泡沫、易风化、易水化、易氧化、易挥发、易结晶的产品环境中无人干预自动灌装，实现自动复检、打码贴标、打包缠绕、重桶移载码垛、入库存储及全流程远程数据管理等功能。

具有复合防爆、安全防护、无气体污染、无渗漏（泄漏、滴漏）、清洁环保密闭灌装等功能。整线根据需求进行模块配置，自动化程度高，灌装速度快，计量精准。

根据物料特性可实现氮气置换、风幕保护、管线吹扫、清洗、伴热、气液分离等辅助功能，并可与智能立体桶库无缝对接，数据具有存储、查询及管理功能。

技术参数：

灌装容量：60L~200L/桶

称量范围：2~300kg

灌装速度(水介质)：25~30桶/小时(200L 单工位灌装)

计量误差：±0.2%

桶口定位方式：视觉寻址（专利技术）

开、关盖失误差率：<2%

整机防爆等级：Ex d e ib mb IIBT4 Gb

## 四桶摇臂式灌装机

GZM-200-4-A

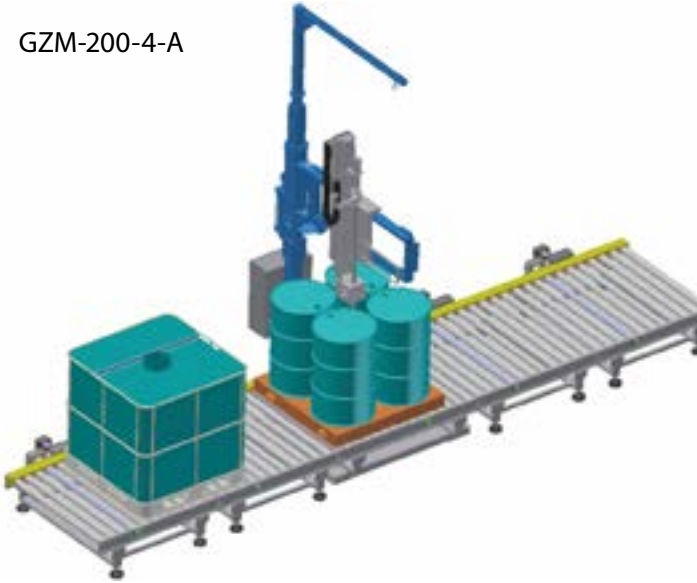

GZM-200-4-B



液体灌装机是一种半自动、旋转喷阀的液体灌装机(水平方向的最大可移动量为600mm),该机采用液面上或液面下灌装,可以满足多种液体自动灌装的需要。设计独特的喷阀易于操作,灌装快速、精确,并且最大限度地减少灌注完毕时残液的滴漏。适用于安全环境,可以灌装多种规格的桶和容器。

- ◎ 重量调节范围: 100~1500kg
- ◎ 物料接口: DN50物料进口压力<0.6MPa
- ◎ 灌装速度: 1~2桶(200L)/分钟(通径1.5", 物料流速保证280L/min)
- ◎ 灌装准确度: 0.2级
- ◎ 喷阀结构: 接触物料部分的材料为316、316L不锈钢, 其余部分的材料为304不锈钢、碳钢等
- ◎ 气源: 压力 $0.5 \pm 0.1$ MPa, 耗量 $10\text{m}^3/\text{h}$ , 快速接头8mm气管
- ◎ 电源: 220(-15%~+10%)VAC, 50Hz
- ◎ 可自动提前量修正
- ◎ 检查满桶允差
- ◎ 多速灌装(慢/快/慢或快/慢)
- ◎ 喷阀提升速率控制
- ◎ 桶碰撞保护
- ◎ 操作简单
- ◎ 可以加冲氮保护, 保温, 多物料灌装, 废气收集, 接液盘等



## 吨桶/IBC桶灌装机

GZM-1000-A



IBC桶全自动灌装线, 适用于1000L 的IBC灌装容器, 实现人工辅助开、关桶盖, 其余灌装桶供给、定位、灌装、称重计量等作业全部自动完成。

设备具有复合防爆、安全防护、无气体污染、无渗漏(泄漏、滴漏)、清洁环保密闭灌装等功能。整线自动化程度高, 采用定重式计量方式, 速度快, 计量精准。

根据物料特性可实现氮气置换、风幕保护、管线吹扫、清洗、伴热、气液分离等辅助功能, 并可与智能立体桶库无缝对接, 实现全流程远程数据管理, 数据具有存储、查询及管理功能。

技术参数:

灌装容量: IBC吨桶(1000L)

称量范围: 4~1500kg

灌装速度(水介质): 12~15桶/小时(1000L单工位)

计量误差:  $\pm 0.2\%$

整机防爆等级: Ex d e ib mb IIBT4 Gb

GZM-1000-B





## GZM-60AUTO-2PT方桶自动灌装生产线



产品规格: 20L包装桶

主要功能:

自动输送、定位对口、自动灌装、撞桶保护、智能纠错、中文显示及警报信息

系统特点:

智能高效: 秤台无桶禁止灌装, 差压式零时差撞桶保护, 自动去皮、自动侦测启动灌装、智能防呆、故障检测等, 可实现单人同时操作灌装及锁盖作业;

专业灌枪: 源自德国技术, 五层密封件专业设计, 确保灌装完毕无滴漏现象;

操作方便: 可调式包装桶定位槽, 定位快速、准确; 系统自动侦测桶定位, 自动启动灌装; 灌枪高度可调130mm, 适用不同规格桶;

准确快速: 配置大小球阀组及双段灌枪, 大、中、小、微量四段设计, 杜绝来料流速变化对灌装精度的影响, 使灌装准确度及速度领先业界;

最大秤量: 30kg-100kg

最小感量: 5g

灌装精度:  $\geq \pm 0.05\%$

灌装速度: 180~360桶 /小时 (视流速和灌装精度)

灌头材质: SUS304/316不锈钢

用电源: AC380/50Hz

使用气源: 0.5-0.7Mpa

使用温度:  $-10^{\circ}\text{C}$ - $50^{\circ}\text{C}$

1、一般型/防爆型 2、单枪/双枪/四枪 3、自动锁盖 4、自动码垛 5、其他定制功能



# 方桶自动灌装生产线方案图

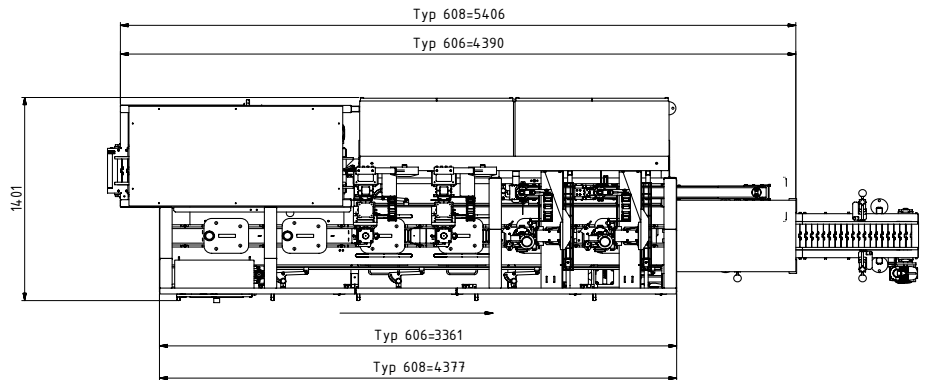
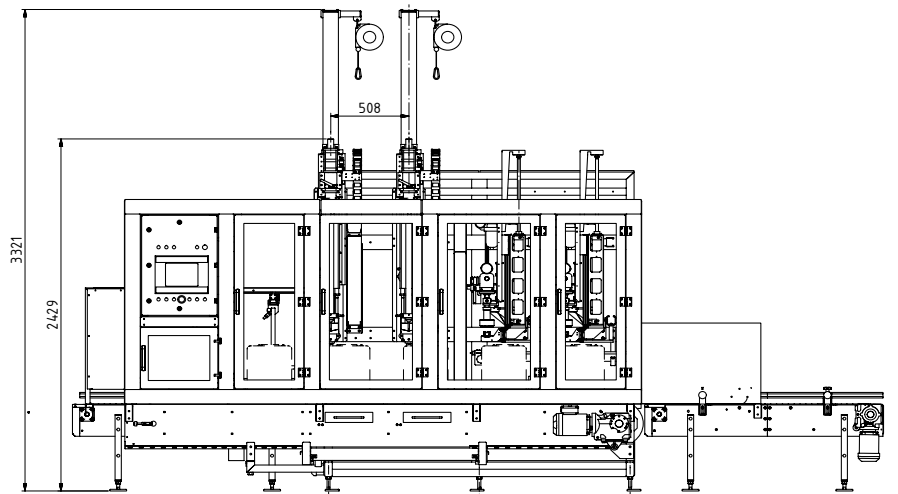
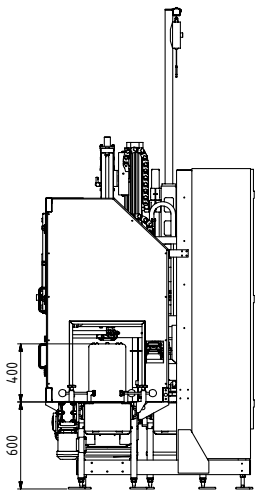
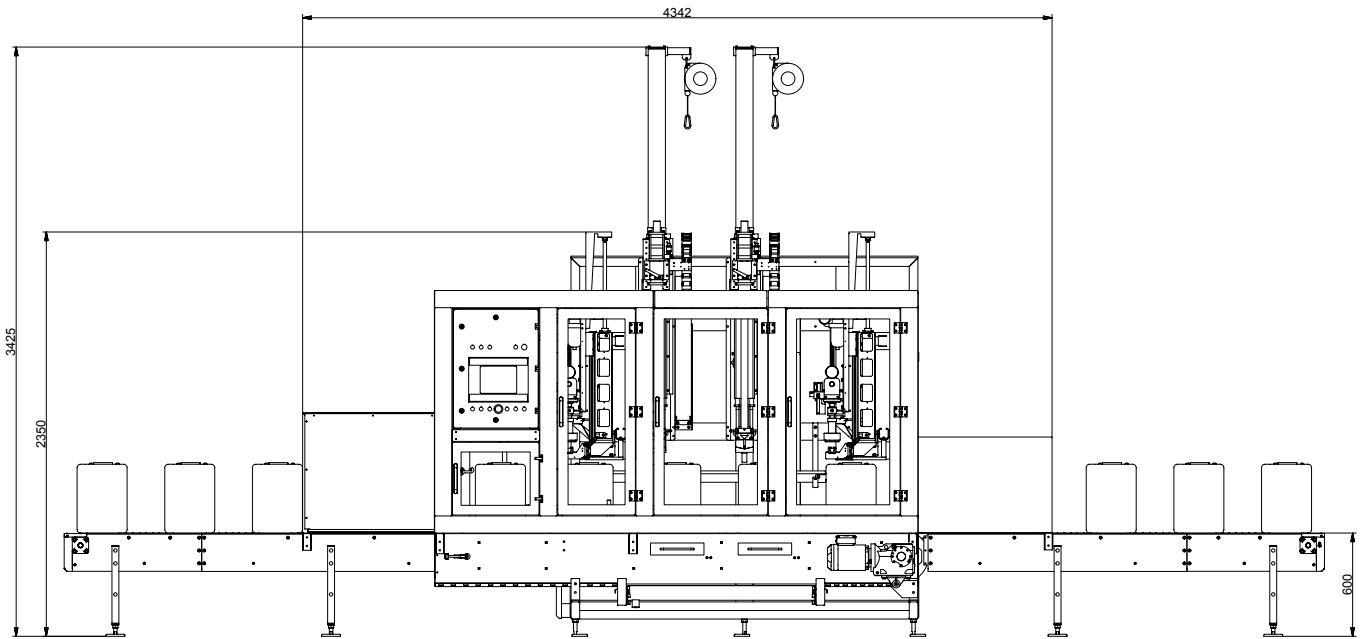

## 方桶自动灌装机

GZM-30AUTO-2PT-U形布置自动灌装机

自动输送、自动定位、自动对口、自动灌装、自动旋盖

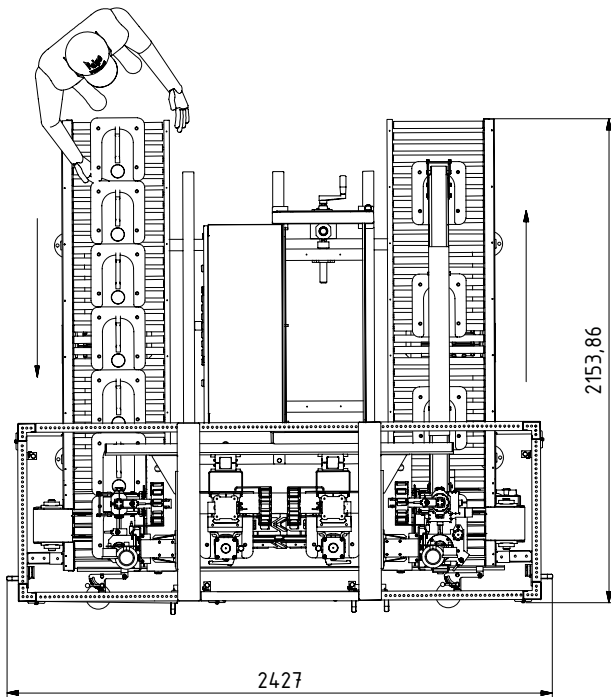
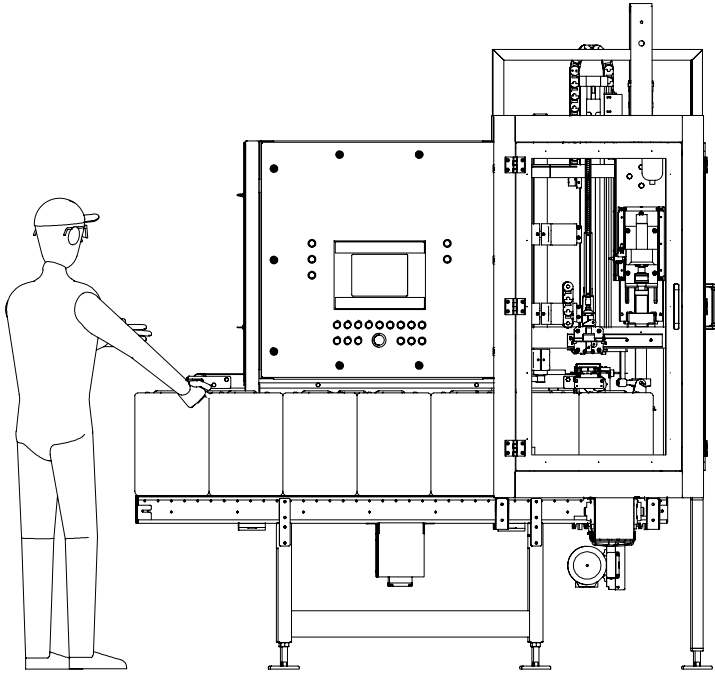



## 方桶自动灌装机



GZM-30-EX-A



GZM-30-EX-All



GZM-30-A4

产品适用:

◆适用于一般性液体物料精确定量之灌装。如: 溶剂、树脂、香精、化学品液体等。

基本参数:

单头: 120-240桶/小时 双头: 250-350桶/小时

四头: 500-800桶/小时 (具体视物料流速)

产品特点:

智能高效: 秤台无桶禁止灌装, 差压式零时差撞桶保护, 自动去皮、自动侦测启动灌装、智能防呆、故障检测等, 可实现单人同时操作灌装及锁盖作业

专业灌枪: 源自德国技术, 五层密封件专业设计, 确保灌装完毕无滴漏现象;

操作方便: 可调式包装桶定位槽, 定位快速、准确; 系统自动侦测桶定位, 自动启动灌装; 灌枪高度可调150mm, 适用不同规格桶;

功能切换: 净重/毛重、自动/手动功能切换模式;

准确快速: 配置大小球阀组及双段灌枪, 大、中、小、微量四段设计, 杜绝来料流速变化对灌装精度的影响, 使灌装准确度及速度领先业界;

操作流程:

人工放桶至秤台快速定位对口--系统自动侦测桶位, 灌枪自动插入桶口--自动去皮--自动打开灌枪及球阀组开始灌装--大、中、小、微量四段式灌装--到达目标值--灌枪自动关闭并升至桶外--人工移至锁盖区--按【锁盖】键气动锁盖--人工码垛

功能选配:

自动输送 / 自动定位、对口 / 双枪双计量 / 多枪多计量 / 充氮装置 / 其他定制。

机型选配:

◆标准型 ◆防爆型

灌装形式:

桶内液面上, 液面下



## GZM-25AUTO-4PT圆桶自动灌装生产线



### 应用范围:

适用于涂料、油漆、润滑油、化工、食品、医药等原料精确定量之灌装。

### 基本参数:

灌装速度: 600-900桶/小时

灌装容量: 1kg-30kg

### 系统特点:

全自动灌装

人工上桶、自动定位、自动灌装、人工上盖、自动压盖;

灌枪专利设计, 整体工艺制作, 杜绝滴漏、防飞溅; 快拆接头, 拆洗方便;

系统目标值自由设定, 灌枪高度可调, 适合各种规格包装桶快速灌装;

配置大小球阀组及灌枪, 大、小及微量三段灌装设计, 灌装更精准;

秤台无桶禁止灌装, 差压式零时差撞桶保护;

净重/毛重(每桶自动去皮)两种灌装方式自动选择;

一键操作, 易上手; 当灌装头未插入桶内时, 自动提枪;

双窗口可显示灌装量、灌装桶数、累计量等功能;

稳定性好、减少损耗、节约成本, 提高作业效率, 减少人工操作压力。

### 功能选配:

◆送料泵 ◆过滤器 ◆集气罩 ◆贴标机 ◆动力输送  
◆充氮装置 ◆其他定制

### 可选机型:

◆标准型 ◆防爆型





## GZM-25AUTO-2L圆桶自动灌装生产线





## 圆桶自动灌装机



GZM-25-A

GZM-25-D



GZM-25-B



GZM-25-C

产品适用：适用于化工、食品、日化等敞口包装桶液体物料之灌装，如：涂料、树脂。

灌装速度：120-240桶/小时 范围：5-30kg

产品特点：

分流装置：灌枪头搭配可拆卸式分流装置，确保物料大流量灌装时不飞溅，同时保证灌装精度；

替换夹头：采用可替换式气动夹盖机，可适用于市场上不同规格金属桶的夹盖。一键操作，快速准确。

系统特点：

智能高效：秤台无桶禁止灌装，差压式零时差撞桶保护，自动去皮、自动侦测启动灌装、可实现单人同时操作灌装及锁盖作业；

专业灌枪：源自德国技术，五层密封件专业设计，确保灌装完毕无滴漏现象；

操作方便：可调式包装桶定位槽，定位快速、准确；系统自动侦测桶定位，自动启动灌装；灌枪高度可调150mm，适用不同规格桶；

功能切换：储桶式定量灌装机可净重/毛重、自动/手动功能切换模式；

操作流程：

人工放桶至秤台快速定位对口--系统自动侦测桶位--自动去皮--自动打开灌枪及球阀组开始灌装--大、小二段式灌装--到达目标值--灌枪自动关闭--人工移至夹盖区--按【夹盖】键气动夹盖--人工码垛。

功能选配：

自动输送 / 自动定位、对口 / 其他定制。

## GZM-5AUTO-2小圆桶自动灌装机



工作流程：振动盘上桶，自动灌装，自动放盖，自动压盖，检重不合格的报警。

灌装速度：1kg 420罐/小时 5kg 300罐/小时

具体视物料的粘度和流速。

灌装精度：0.02-0.05%



GZM-5-A



GZM-5-B





上海广志仪器设备有限公司

上海松江区申港路路288号

网站: <http://www.glzon.com>

电话: 021-60518382

传真: 021-51862836

