

## 粉料大袋包装机

### 产品介绍:

GZM-500S-G是一种利用螺杆强制输送给料进行电子称重计量的包装设备,定量方式有净重和毛重二种;该设备由粗细螺杆来实现定量,细螺杆的驱动为变频电机,变频器的输入由称重传感器的重量信号来控制,加料可分二段或三段来控制;快加料时粗细螺杆一起按快速旋转进行送料,慢加料时由细螺杆慢速旋转进行精细加料,直至设定精度范围停止加料完成称重定量。

### 特点:

- 1、进料端配有保压仓,顶端有气动蝴蝶阀,保证了螺旋输送管充填率,提高了定量精度的可靠性
- 2、恒压仓带有机械式破拱装置,保证了定量包装速度的稳定性
- 3、包装袋下方配有自动升降平台,定量称重完成后,在松袋之前平台上升,托住口袋下方,然后松袋,这样可以大大减少松袋后粉尘的飞溅,有利于环境粉尘浓度的降低。
- 4、设备带有内置式收尘器,夹袋处有夹层回气套,这样可使粉尘溢出达到zui低,有利于对操作人员的保护和环境的保护

产品型号: 130-200袋/小时

包装范围: 15-50kg

精度等级: 0.2%

zui大功率: 2.2kw

### 可选附件:

- 1、封口装置

GZM-500S-G



## 粉料称重包装机

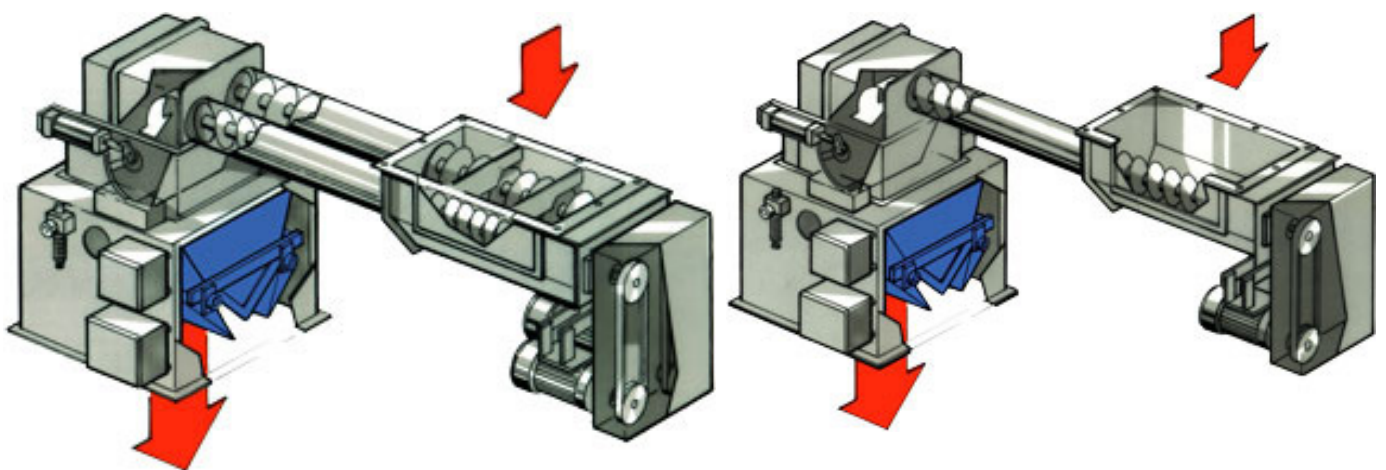

双螺旋变频加料装置

单螺旋变频加料装置



## 吨袋称重包装机

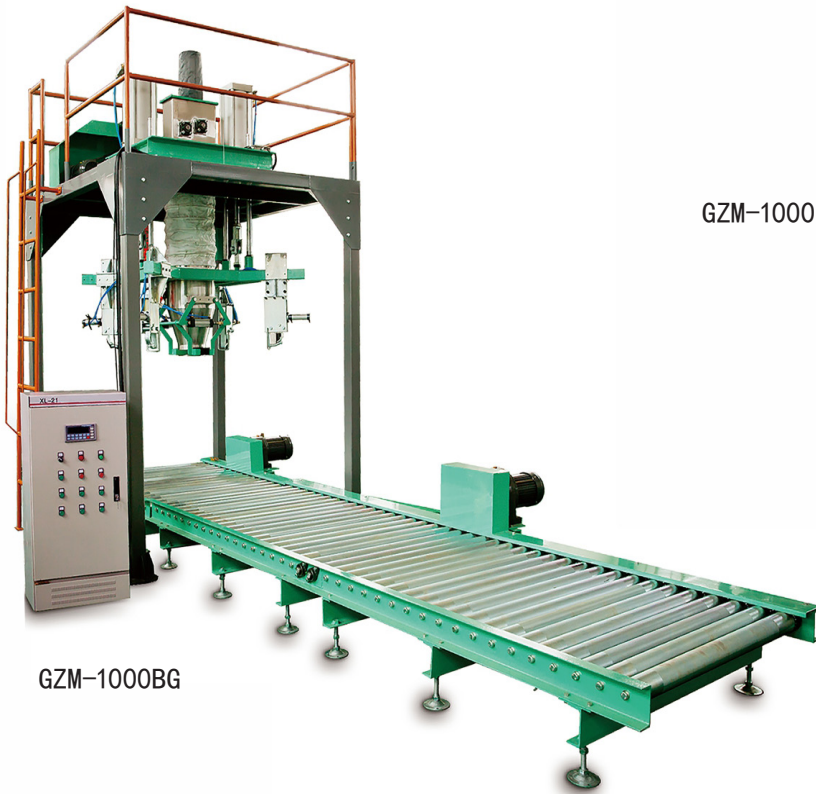

GZM-1000BG

吨袋称重包装机

### 吨袋秤操作流程：

#### 1、套袋（手动）

操作工按一下“套袋”按钮，升降架自动下降到套袋位置，操作人员把包装袋的吊带挂到包装机的四个挂钩上，再把包装袋的进料口夹住，使其处于完全密封状态，升降架自动上升到人工设置的，适合这口袋包装位置。

#### 2、去皮（自动）包装机自动把包装袋的重量进行去皮

3、快加料（自动）包装机自动控制打开加料机构（加料机构有：重力加料、皮带加料和螺旋加料），开始快加料，同时包装机自动打开吸尘阀进行负压除尘。在加料过程中，称重仪表连续检测包装袋中物料的重量，当包装袋中物料的重量达到人工设定的快加料值时，快加料结束。

4、慢加料（自动）快加料结束后包装机自动切换成慢加料，当慢加料到物料的重量等于定量值时，加料过程结束，包装机自动停止加料器，关闭截料门。

#### 5、卸袋（手动）

加料过程结束后，四个挂袋气缸动作使挂袋钩自动松开吊带，夹袋装置自动打开，松开包装袋的进料口，吸尘阀在延时一定的时间后自动关闭，等装满料的包装袋落到托盘上后，由操作人员按下输送按钮，启动链板输送机将料袋输送出包装位置，待叉车来把托盘运走。

GZM-1000BG-N



吨袋有斗称重包装机

### 吨袋包装机的概述

吨袋包装机是用于吨袋包装物料的大型称重的包装设备，它是集电子称重、自动脱袋、除尘于一体的多用途包装机。它的自动化程度高，包装精度高，包装速度可以调节，结构优越，独有的液压升降系统对处理吨袋包装显得尤为轻松，对后道工序的处理非常方便。吨袋包装机适用于矿产、化工、建材、粮食、饲料行业的物料吨袋包装用。

### 吨袋包装机的主要结构

包括气动挂勾夹包系统，快慢加料装置，称重装置，升降装置，输送滚道，电气控制等。

### 吨袋包装机的技术参数

称重范围：1-2吨/袋

装袋能力：2-3分/包

准确度：动态称重±0.5% 工作电源：380V，

## 吨袋包装机定制



GZM-1000BS-P



GZM-1000BS-R



GZM-1000BG-R



简易型GZM-1000BG

专业设计、生产自动包装机



吨袋包装机定制



GZM-1000BG-Y



GZM-1000GS



简易型GZM-1000BU



简易型GZM-1000BY